

# 凱泓機械股份有限公司

## 公司介紹



凱泓機械股份有限公司

與您創造績效、共創雙贏!!

Tel : 886-6-203-5558

Email : [sales-02@kaihung.com](mailto:sales-02@kaihung.com)

<http://www.kaihung.com>

# 公司資訊

凱泓機械股份有限公司



 董事長：李明達

 總公司 – 凱泓機械股份有限公司



成立年：1991  
資本額：100萬(USD)  
佔地面積：8,000m<sup>2</sup>  
員工人數：65人(2018)

 售服據點 –  
嘉善凱泓機械有限公司



成立年：2008

 分公司 –  
嘉興凱騏智能機械有限公司



成立年：2017年10月  
員工人數：15人

# 發展里程碑

凱泓機械股份有限公司



2001

- 無刷馬達整廠自動化生產線(第一條)

2015

- 導入CCD視覺辨識及線上自動量測系統。
- 申請專利 - 多軸加工機之轉盤結構.....

2003

- 發表油壓(臥式/立式)轉盤加工機

2016

- 銷售無刷馬達生產線達到20條(自從2001年起)

2012

- 發表全伺服 NC 轉盤加工機

2017

- 成立嘉興凱騏
- 發表泛用型NC多軸加工機
- 申請專利 - 轉子之磁鐵植入裝置及方法

2014

- 遷至台南永科廠 - 跨入車輛工業加工機製造

2018

- 申請專利 - 軸鐵芯熱合機及熱合方法

# 行銷各國

亞洲-台灣	亞洲-大陸	亞洲-其他
46%	38%	8%

美洲地區	歐洲地區	非洲地區
3%	3%	2%

凱泓培養優質的技術團隊，  
在**亞洲市場**創造優渥的成績

目前銷售市場遍及世界各國。  
打入歐美/非洲地區，服務各地區客戶



銷售方面，獲得客戶熱烈迴響，達到有效擴大之市占率

整廠設備	6%
轉盤式車銑複合機	34%
二路式車銑複合機	14%
馬達生產設備	24%
其他設備	22%

(以出機設備為數據 ~ 2018)  
資料來源：凱泓提供

# 經營項目

凱泓機械股份有限公司



## 客製化 專用設備



整廠設備



轉盤式車銑複合機 (臥式、立式)



二路式車銑複合機 (二路、管件、輥包)



馬達生產設備 (轉子、定子、總組立線)



其他專用機

# 設備

凱泓機械股份有限公司

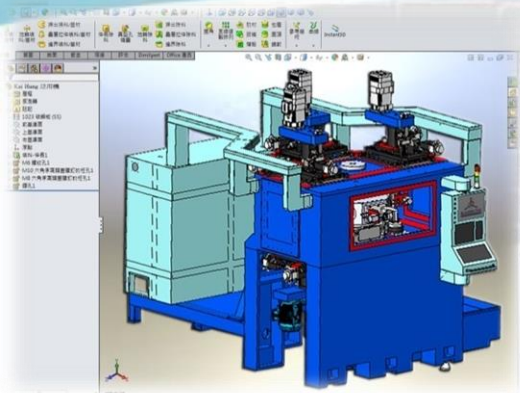

不斷改善與研發，追求完善的工件製造，打造泛用型專機。  
運用SolidWorks 3D CAD軟體，提高機台嚴謹度。



三次元量測室 - 嚴密精準的量測設備，確保品質。



精密組裝室 - 配備空調設施，穩定主軸組裝精度。



圖形觸控介面及多元對話式設計(支援雙語)，操控簡易，可快速導入產線。

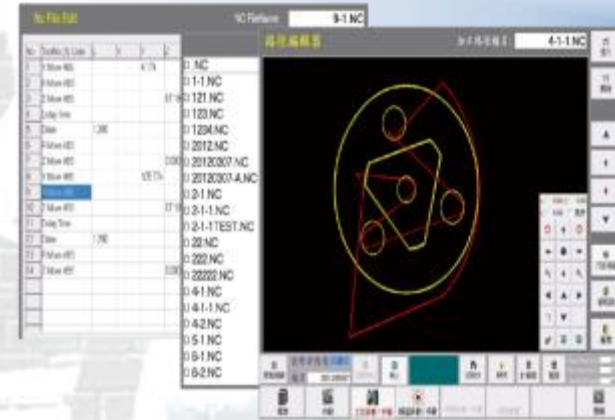

按鈕對話式輸入，搭配路徑顯示，快速並正確地完成加工程式編輯。

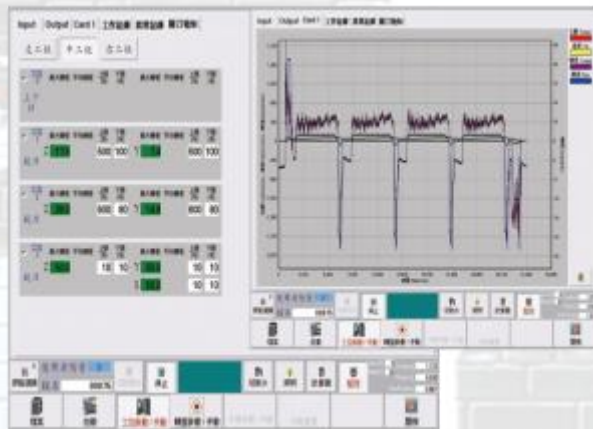

斷刀管理系統設定刀具加工次數，刀具預估壽命。

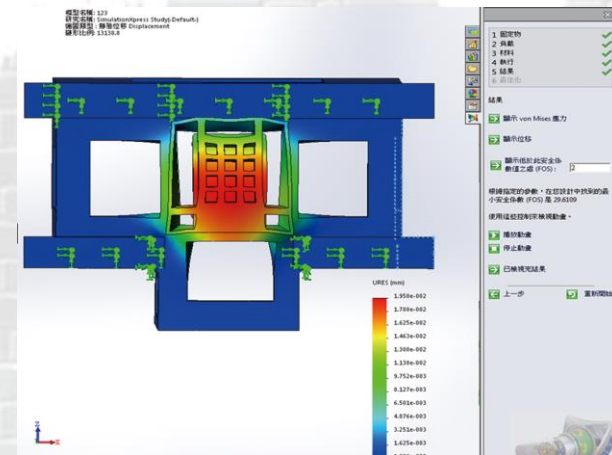

機台本體應力分析。

# 產業應用

應用 / 材質	鋁	鋼鐵	黃銅
水五金	0	0	<u>4</u>
五金閥類	<u>1</u>	<u>4</u>	<u>10</u>
汽機車零件	<u>5</u>	<u>13</u>	0
空壓氣缸	<u>9</u>	0	<u>1</u>
其他機械設備	<u>1</u>	<u>5</u>	0



水五金



五金閥類



空壓氣缸



汽機車零件



其他機械設備



# 機械產品 - 引擎活塞自動化生產線

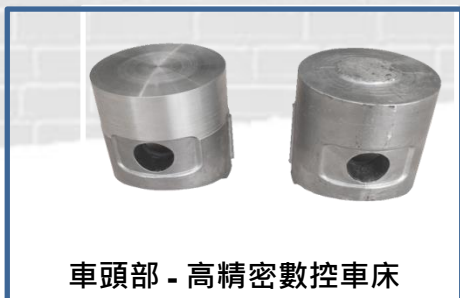

車頭部 - 高精密數控車床

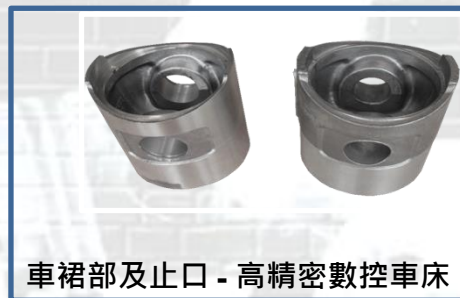

車裙部及止口 - 高精密數控車床



粗搪銷孔 - 雙軸銷孔加工機

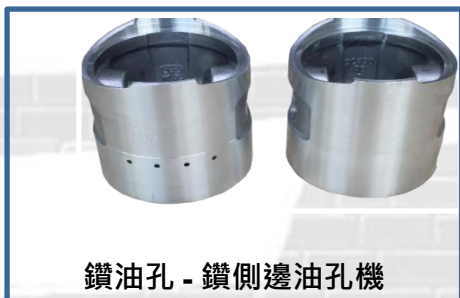

鑽油孔 - 鑽側邊油孔機

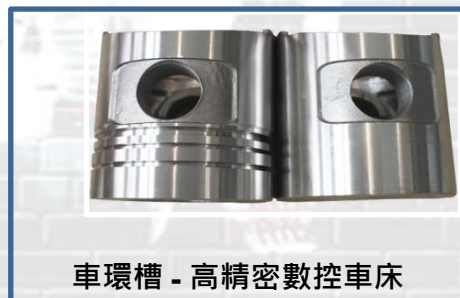

車環槽 - 高精密數控車床

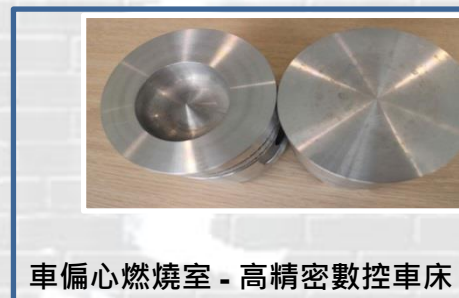

車偏心燃燒室 - 高精密數控車床



銑進/排氣門坑 - 加工中心機

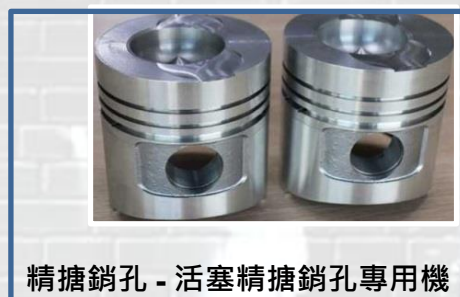

精搪銷孔 - 活塞精搪銷孔專用機



精車外圓 - 高精密橢圓臥式車床



# 機械產品 - 彈性製造系統

凱泓機械股份有限公司

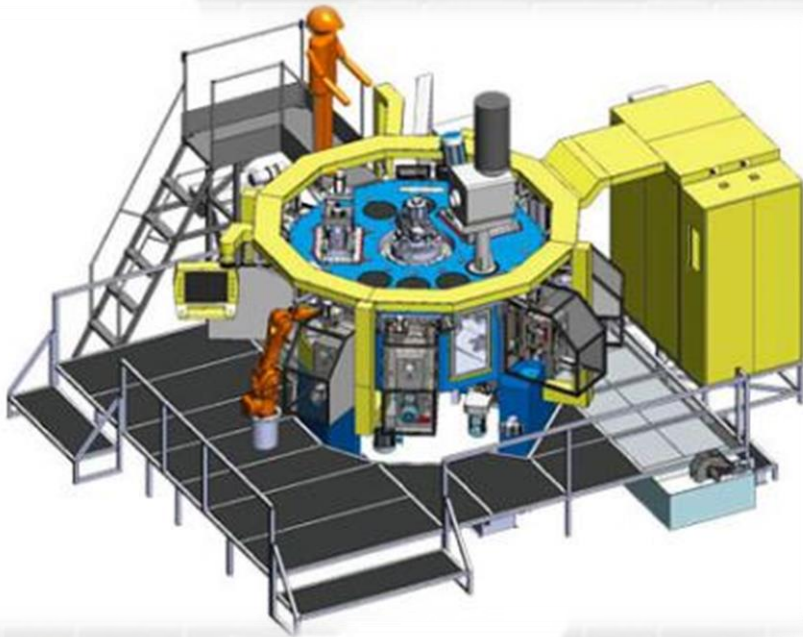

- \* 全自動化整合：  
整合多台CNC車床、六軸機械手與凱泓多軸加工機成為全自動化製造系統。
- \* CCD視覺辨識  
利用CCD視覺辨識工件輪廓，通知機械手於任意角度夾取工件上下料。
- \* 雷射雕刻  
搭配雷射雕刻機，在工件上刻生產序號
- \* 自動量測  
搭配線性量規，線外自動檢測孔深度，並做OK/NG分類。



整廠設備

轉盤式車銑複合機

二路式車銑複合機

馬達生產設備

其他專用機

# 機械產品 -

## 轉盤多軸 (臥式轉盤)加工機

凱泓機械股份有限公司



### 伺服 or 油壓

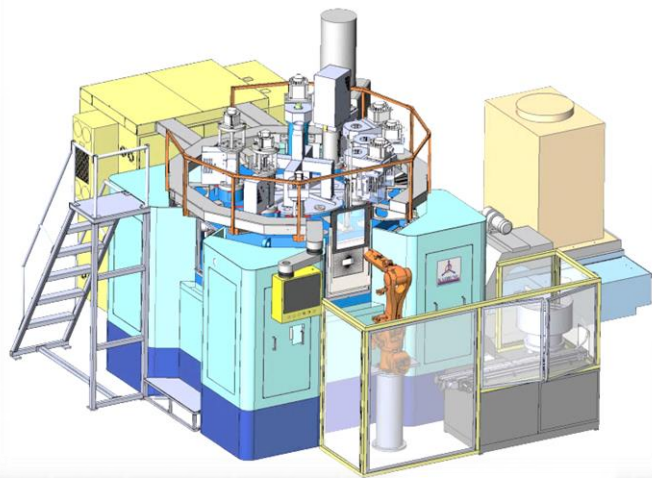

- ◎ 高效率生產
  - 多主軸 - 每支主軸均可搭配XYZ伺服滑台。
  - 多工位 - 每工位可配置3隻主軸，同步加工。
  - 可實現一般中心加工機、數控車床8倍~15倍的產能。
- ◎ 彈性製造
  - 控制軟體可任意編輯加工程式。
  - 可選配零點治具，實現快速換模，節省換線時間。
  - 主軸可搭配XYZ伺服滑台及C軸角度控制。



- 工序中擁有沖四角孔/六角孔
- 指定角度鉗孔功能
- 工件: BIT ADAPTER;
- 材質: SUS304
- 加工時間: 約10sec.±10% / pcs

# 機械產品 -

## 轉盤多軸 (臥式轉盤)加工機

伺服 or 油壓



- \* 工件：水錶
- \* 材質：黃銅
- \* 特點：
  - 特殊夾具設計，穩固異型工件之夾持。
  - 高效率多工位同時進行加工。
  - 油壓驅動主軸，穩定性高。

# 機械產品 - 水車多軸 (立式轉盤)加工機

## 伺服 or 油壓

- ⊙ 針對三方向加工之加工設備。
- ⊙ 每一軸皆可以對話式程式編輯，可做鑽孔、搪孔、攻牙、車溝、銑槽等功能。

- \* 工件：汽車零件 ( Hydraulic tappet )
- \* 材質：碳鋼
- \* 特點：
  - 全伺服控制，易調整加工參數，提高生產效能。
  - 高效率多工位同時進行加工。
  - 無二次定位問題，可達高精度及高穩定性。
  - 搭配料塔、機械手、定位治具。
  - 主軸搭配中心出水，提高刀具壽命。



# 機械產品 -

## 水車多軸 (立式轉盤)加工機

伺服 or **油壓**

- \* 工件：截止閥(1/2",5/8")
- \* C/T：約 8 sec.±10% / pcs
- \* 材質：黃銅
- \* 特點：
  - 油壓驅動主軸，穩定性高。
  - 高效率多工位同時進行加工。



# 機械產品- 二路式加工機

凱泓機械股份有限公司



- \* 工件：鋁合金壓鑄件（手工具）
- \* C/T：約 12 sec.±10% / pcs
- \* 材質：鋁合金
- \* 特點：
  - 鉗孔/攻牙一次完成，節省時間。
  - 左右兩側主軸同時進行加工，確保位置度公差要求。
  - 異形件夾治具設計，確保夾持穩定性。



整廠設備

轉盤式車銑複合機

二路式車銑複合機

馬達生產設備

其他專用機

# 機械產品- 管件加工機

凱泓機械股份有限公司



- \* 工件：汽缸管件
- \* C/T：約 12 sec.±10% / pcs
- \* 材質：鋁擠型
- \* 特點：
  - 大加工範圍 -  $\varnothing 16 \sim \varnothing 100$  / L80-L2000
  - 車端面、倒角、攻牙之端面加工
  - 相較於傳統機台，具有設備成本較低，且容易確保端面平行度的要求。



整廠設備

轉盤式車銑複合機

二路式車銑複合機

馬達生產設備

其他專用機



# 機械產品-

## 氣缸鞣包機

凱泓機械股份有限公司



- 氣缸頭/尾蓋同步鞣包，一次完成。
- 採前後夾頭同動設計 (避免角度偏差)
- 快拆式模具，節省不同尺寸工件換線時間。

\* 程式模擬刀具路徑

\* 行程範圍：6mm~63mm

\* 直徑範圍：5mm~1000mm

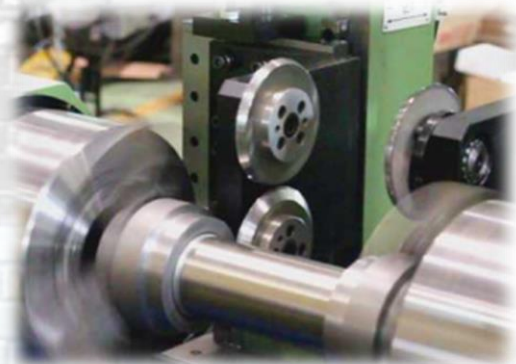

整廠設備

轉盤式車銑複合機

二路式車銑複合機

馬達生產設備

其他專用機

# 機械產品- 總組立線

凱泓機械股份有限公司



- \* 粉塵清潔
- \* 置入波型墊圈
- \* 檢測波形墊圈數量
- \* 自動螺絲站
- \* 檢測軸向間隙長度
- \* 檢測三相電壓端子
- \* 檢測扭力值
- \* 使用條碼分辨料號



整廠設備

轉盤式車銑複合機

二路式車銑複合機

馬達生產設備

其他專用機

# 機械產品- 轉子組入機

凱泓機械股份有限公司



- \* 塔式毛胚儲料區。
- \* 磁鐵震動盤送料與高度量測。
- \* 全自動矽鋼片厚度檢測、塗膠、雷射雕刻、磁鐵組入，加熱固化與檢測作業。
- \* 鍊條式冷卻區。
- \* 矽鋼片相位角定位、脫拔檢測、尺寸量測。
- \* 軸芯壓入矽鋼片時，可全程監控壓力與位置關係圖。
- \* 軸芯料號監控。



整廠設備

轉盤式車銑複合機

二路式車銑複合機

馬達生產設備

其他專用機

# 機械產品-

## 定子凡立水塗膠乾燥機

凱泓機械股份有限公司



### 凡立水熱風式 / 熱風式

- \* 分為預熱區、滴注區、加熱固化區與冷卻區，加熱溫度最高可達 $250^{\circ}\text{C}$ 。
- \* 吊籃式工作台，方便大量生產，亦可搭配自動化上/下料機械手。
- \* 具有安全裝置 - 過熱防止、保護迴路、排風系統、防爆與防止人員燙傷措施。
- \* 可依客戶製程參數與產能需求進行規劃。
- \* 可精準控制注膠量，提高產品穩定性。



整廠設備

轉盤式車銑複合機

二路式車銑複合機

馬達生產設備

其他專用機

# 機械產品-

## 熱風式乾燥機

凱泓機械股份有限公司



### 凡立水熱風式 / 熱風式

- \* 定子組入馬達本體乾燥爐，由正面入料，後方出料。
- \* 依客戶需求規劃乾燥時間、冷卻時間。
- \* 熱風溫度可調整監控，並配置六點紀錄器。
- \* 具備多重保護裝置，當元件故障失效時立即報警，防止連鎖性損壞。
- \* 機械結構簡單穩固，選用高品質溫控元件，適合24小時連續作業的環境。



整廠設備

轉盤式車銑複合機

二路式車銑複合機

馬達生產設備

其他專用機

# 機械產品- 磁鐵組立複合機

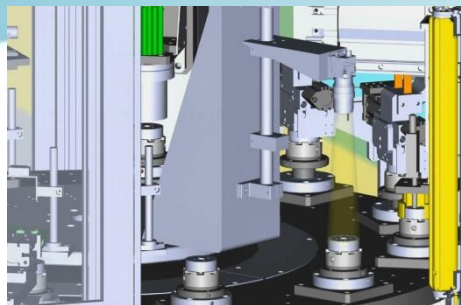

CCD檢測模組編號

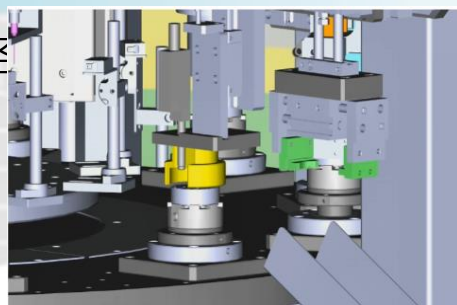

檢測高度—  
鐵心高度量測(OK / NG)

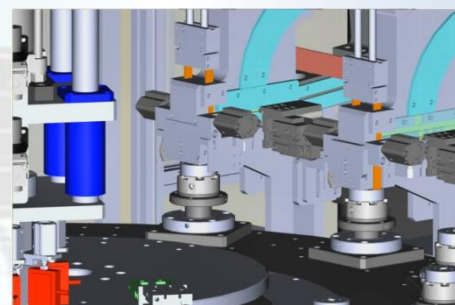

插入磁鐵

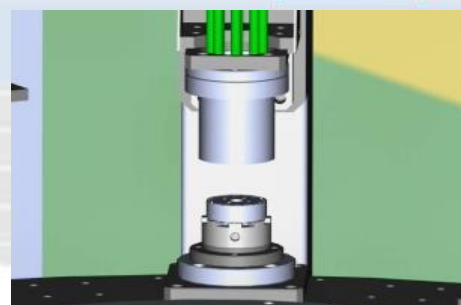

檢測磁鐵數量

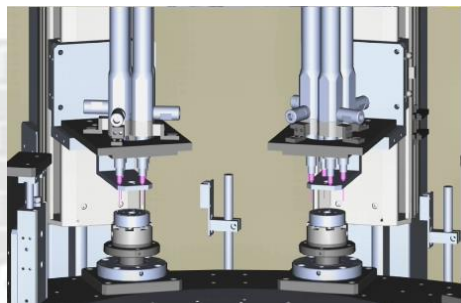

塗膠

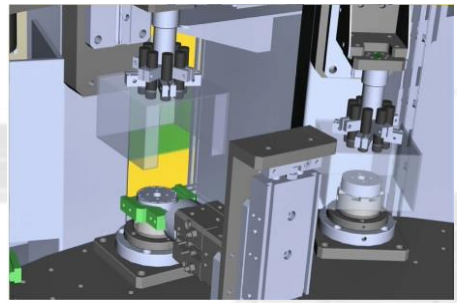

UV燈乾燥站

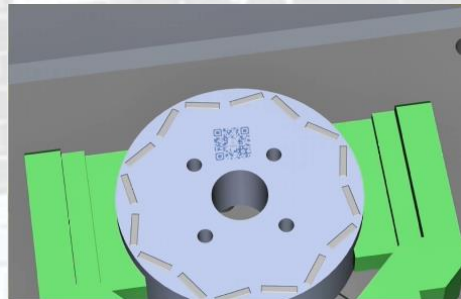

雷射

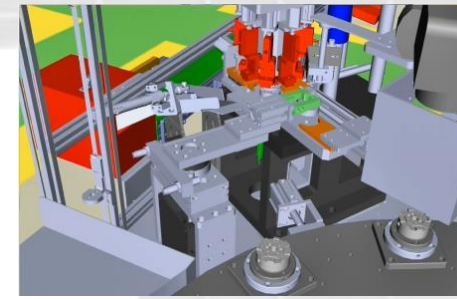

荷重測試

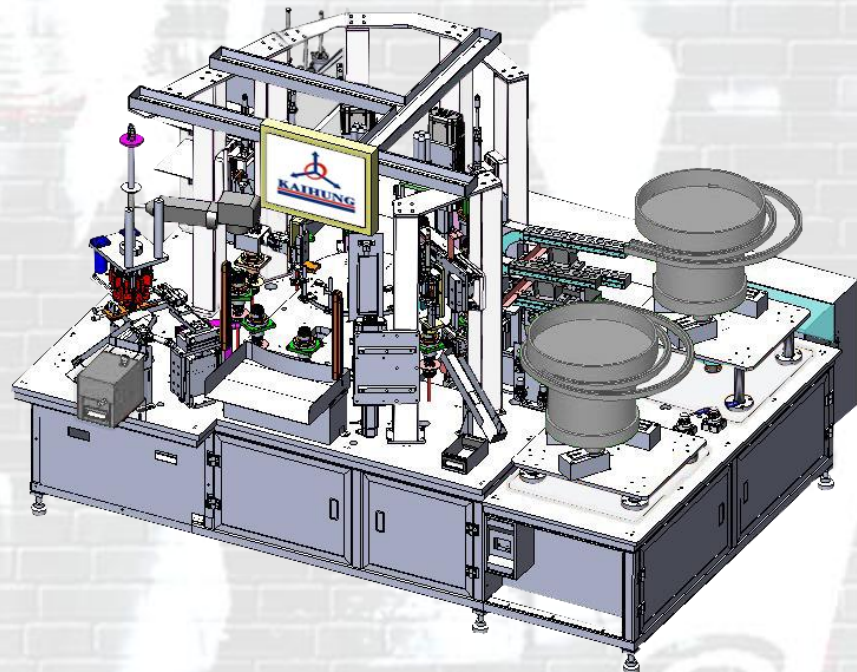

# 機械產品-

## 全行程監控伺服壓床

凱泓機械股份有限公司



- \* 適合精密壓配 - 1T、3T、5T。
- \* 壓入行程可自行設定。
- \* 壓力檢知器讀得每一尺寸壓力值，轉換成壓力曲線，並可每日、每週、每月做紀錄。



整廠設備

轉盤式車銑複合機

二路式車銑複合機

馬達生產設備

其他專用機

# 機械產品- 其他設備

凱泓機械股份有限公司



壓入機



倒角加工機



自動鑽孔機



數控平面磨床



卸合設備



校直機

整廠設備

轉盤式車銑複合機

二路式車銑複合機

馬達生產設備

其他專用機



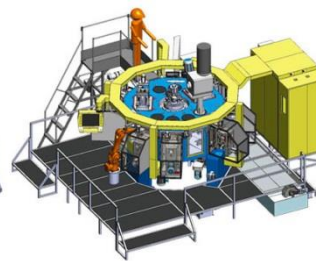
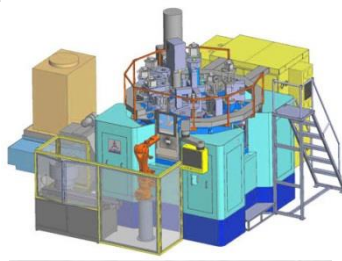

凱泓機械股份有限公司(總公司)

KAI HUNG MACHINERY CO.,LTD.

台南市永康區永科七路75號(永康科技工業區)

No.75 Yongke 7th RD.,YongKang Dist.,

Tainan City,71041,Taiwan

(YongKang Technology Industrial Park )

Tel:886-6-203-5558

Fax: 886-6-203-2555

E-mail: sales-02@kaihung.com

嘉興凱騏智能機械有限公司(分公司)

314500 浙江省嘉興市桐鄉市經濟開發區同仁路635號

嘉興服務處：TEL: 0573-88081659

FAX: 0573-88081653

廣州服務處：TEL: 020-86382330

FAX: 020-86382320

廈門服務處：TEL: 0592-5282520

FAX: 0592-5144795



凱泓機械股份有限公司